

ИСХ.ПИСЬМО ОТ 2017 ГОДА
ВНИМАНИЮ:
ДОЛЖНОСТЬ:
ОРГАНИЗАЦИЯ:

В привязке к задаче, описанной Вами

приводим сжатое предложение по прижимной оснастке

Подробное описание и общее предложение приведено далее:

Техническое описание и коммерческое предложение изделия

Вертикальные зажимы серии Piccolo, для работ с невысокой нагрузкой на фрезерных и сверлильных станках, а также для всех

типов электроэрозионных станков



Система представляет собой прочный корпус из сплава бронзы и алюминия. В корпусе зажима установлен червячный винт, а также зажимная штанга, сопряженная с червячным винтом посредством зубьев. Путем вращения червячного винта при помощи ключа приводится в движение зажимная штанга, которая фиксирует заготовку.

Стандартная компоновка системы зажима Piccolo состоит из:

-прочного корпуса из сплава бронзы и алюминия. Корпус удобно разбирается без помощи инструмента, что обеспечивает простую чистку зажима от стружки и остатков СОЖ(см. описание ниже).

-**зажимной штанги (короткой или длинной)** обеспечивает жесткую прочную фиксацию заготовки. С одной стороны к зажимной штанге крепится контактный наконечник для плотной фиксации заготовки, другая сторона зажимной штанги выполнена в форме зубчатого колеса. Зубья колеса контактируют с червячным винтом при его вращении, что и приводит зажимную штангу в движение(см. описание ниже).

-**стального червячного винта**, вращением которого приводится в движение зажимная штанга(см. описание ниже).

-**контактных наконечников** крепятся к зажимной штанге и имеют самые разнообразные профили поверхности, ориентированные под зажим определенных типов деталей(см. описание ниже).

-**затяжного ключа** для вращение червячного винта. Позволяет привести в движение зажимную штангу и надежно зафиксировать заготовку за 1 секунду путем ¼ оборота(см. описание ниже).

Дополнительно система зажима Piccolo комплектуется:

-**различными фиксационными винтами** (см. описание ниже)

крепежные винты для зажимов серии Piccolo

М 8 x 30 мм арт.: 07-720
М 10 x 35 мм 07-730
М 12 x 35 мм 07-735



-**Т-гайками(сухарями)** для фиксации зажима в Т-образных пазах рабочего стола

Сухари для Т-образных пазов

Паз	М 8 артикул:	М 10 артикул:	М 12 артикул:
10 мм	90-050		
12 мм	90-055	90-100	
14 мм	90-060	90-105	90-150
16 мм	90-065	90-110	90-155
18 мм	90-070	90-115	90-160
20 мм		90-120	90-165
22 мм		90-125	90-170
24 мм		90-130	90-175
28 мм		90-135	90-180

-**контактными наконечниками** для различных типов заготовок (см. описание ниже)

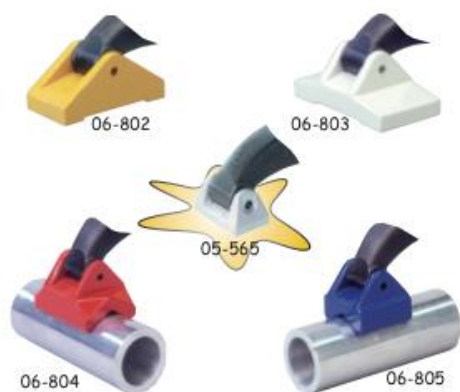

-алюминевыми подставками для зажима заготовок большой высоты. Эти подставки можно устанавливать друг на друга для достижения требуемой высоты зажима. Фиксационные винты для подставок поставляются в комплекте.

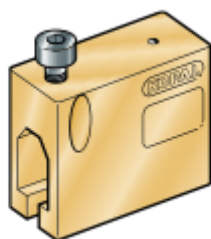

-системы сдвига прижима в сторону от заготовки для крепления на ней зажима *riccolo* и удобного смещения зажима в сторону для смены заготовки



Вертикальные зажимы для легких нагрузок серии **PICCOLO EDM**

- быстрая установка
- удобная и простая чистка
- многочисленные принадлежности
- высокие возможности

идеально для работ на электроэрозионных станках



Зажим серии Piccolo специальный, предназначен для электроэрозионных станков в корпусе из сплава бронзы и алюминия, в комплекте с ключом и фиксационным винтом, алюминиевым контактным наконечником, стальной зажимной штангой и стальным червячным винтом

Зажим Piccolo спецсерии для электроэрозионных станков	Сила зажима	Диапазон зажима	высота зажима	усилие на затяжку зажима	артикул:
короткая штанга	6000 Н	54	-15 - 58 мм	30 Нм	07-022
длинная штанга	4000 Н	100	- 40 - 90 мм		07-023



"мировой лидер"

Единственный зажим моментальной фиксации заготовки, специализированный для обработки на электроэрозионных станках



упрощенное обслуживание

Корпус может быть широко раскрыт, что позволяет удалять из него остатки СОЖ или диэлектрика. На поверхностях элементов исключено возникновение ржавчины. Разборка производится быстро и без помощи инструмента, что обеспечивает легкую чистку зажима.



Крепление зажимов серии Piccolo



Вертикальные зажимы для легких нагрузок серии

PICCOLO

в корпусе из сплава бронзы и алюминия, в комплекте с ключом и фиксационным винтом, алюминиевым контактным наконечником, стальной зажимной штангой и стальным червячным винтом



Зажим серии Piccolo	Сила зажима	Диапазон зажима	высота зажима	усилие на затяжку зажима	артикул:
короткая штанга	6500 Н	54	-15 - 58 мм	30 Нм	07-020
длинная штанга	4200 Н	100	- 40 - 90 мм		07-025

никелированный ключ в стандартном исполнении [арт.: 07-180](#)

установка на столы с Т-образными пазами или резьбовыми отверстиями

- занимает мало места
- быстрая установка
- удобная и простая чистка
- многочисленные принадлежности
- высокие возможности

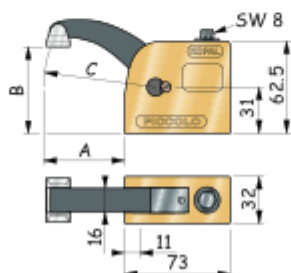

Чаще всего, эти зажимы применяются на сверлильных станках, так как занимают мало места и обеспечивают необходимую силу зажима



Зажим Piccolo A	B	C
07-020	54	-15 - 58 R 76
07-025	100	-40 - 90 R 122

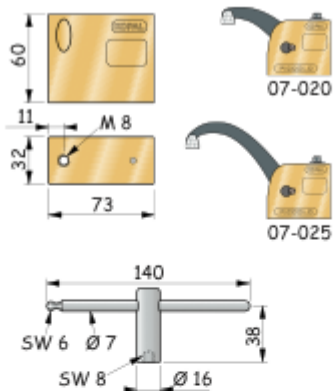

Принадлежности Piccolo	артикул:
фиксационные винты	
M 8 x 30 мм (стандарт)	07-720
M 10 x 35 мм	07-730
M 12 x 35 мм	07-735



Алюминиевая подставка [арт.: 07-030](#)
Высота 60 мм, могут быть установлены друг на друга для зажима заготовок большой высоты. Фиксационные винты поставляются в комплекте.

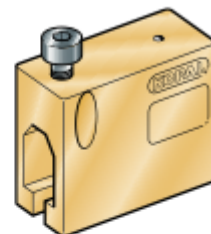

Набор в кейсе	сила зажима	диапазон зажима	высота зажима (с учетом подставки)	артикул:
зажим Piccolo	6500 Н	54	0 - 118 мм	07-100



Сухари для Т-образных пазов, резьба М8

артикул:	артикул:	артикул:	артикул:	артикул:
10мм	12мм	14мм	16мм	18мм
90-050	90-055	90-060	90-065	90-070

Наборы зажимов в кейсах

Piccolo

Усилие зажима	поверхность зажима	высота прижима	артикул:
6500 Н	54 мм	118 мм	07-100

набор содержит:

- 2 комплекта зажимов piccolo
- 2 подставки
- 1 затягивающий ключ
- 1 прижимная штанга удлиненная
- комплект из 4-х наконечников на зажим различного профиля
- 4 винта М8
- 6 сухарей для закрепления в пазах, резьба в отверстиях М8 (по 2 для ширины паза 12,14,16 мм)

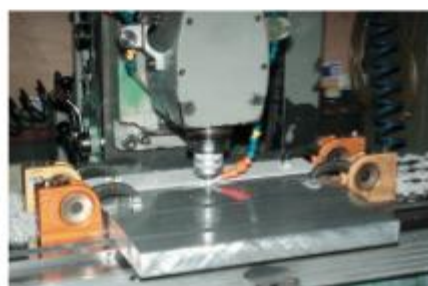

Monobloc

Усилие зажима	поверхность зажима	высота прижима	артикул:
16000 Н	33 мм	154 мм	06-110
12000 Н	61 мм	176 мм	06-100

набор содержит:

- 2 комплекта зажимов monoblock
- 2 подставки 74 мм
- 1 затягивающий ключ
- 1 прижимная штанга удлиненная
- комплект из 4-х наконечников на зажим различного профиля
- 4 винта М10
- 6 сухарей для закрепления в пазах, (по 2 для ширины паза 14,16,18 мм)



Принадлежности для вертикальных прижимов



Система для сдвига зажима в сторону от заготовки **арт.: 09-456** позволяет осуществлять быстрый сдвиг зажима вбок от заготовки состоит из:
Шлифованный рельс (литье) **арт.: 05-150**
с устанавливаемым ограничителем и зажимным винтом
суппорт(алюминий) **арт.: 09-195**
с крепежным винтом для зажима

Зажимная штанга
съемная штанга увеличенной длины, **05-140**
позволяет увеличить зону зажима до 90 мм

артикул:

05-140

позволяет увеличить зону зажима до 90 мм

общие принадлежности для серий
Piccolo, Monoblock, Bloc Bride, Duo
Больше возможностей
Больше производительность

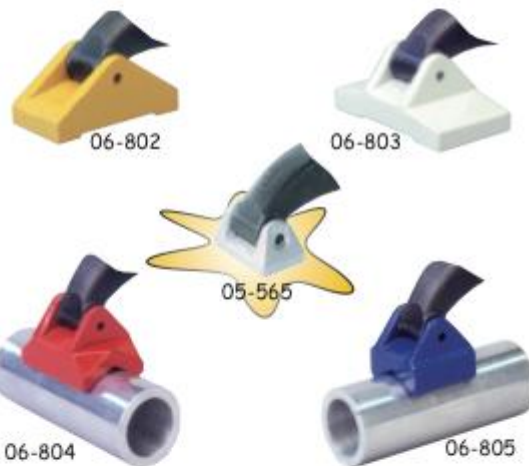

Контактный наконечник (алюминий)

Стандарт **арт.: 05-565**

Комплект из 5 штук **06-152**

комплект из 4 контактных **арт.: 06-150**
наконечников различной формы

контактный наконечник N° 2 **арт.: 06-802**

продольный

контактный наконечник N° 3 **арт.: 06-803**

поперечный

контактный наконечник N° 4 **арт.: 06-804**

V-образный, поперечный

контактный наконечник N° 5 **арт.: 06-805**

V-образный, продольный

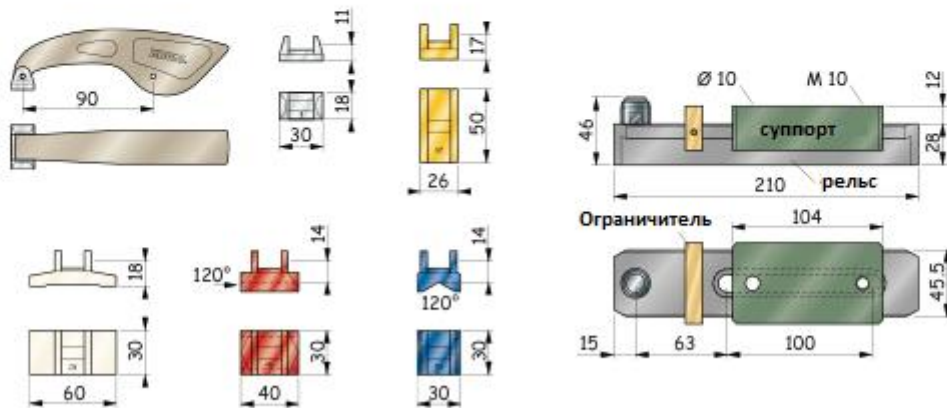

Стоимость оснастки включает в себя НДС-18% и таможенные пошлины. Все цены указаны в Евро, оплата осуществляется по курсу ЦБ РФ на день оплаты. При необходимости выставления цен в российских рублях, готовы оперативно скорректировать для Вас предложение.

НАИМЕНОВАНИЕ	АРТИКУЛ	КОЛИЧЕСТВО	СТОИМОСТЬ	ВАЛЮТА
Комплект зажима Piccolo специального, для электроэрозионных станков с короткой стальной зажимной штангой и силой зажима 6000Н , в корпусе из сплава бронзы и алюминия, с никелированным ключом, фиксационным винтом М8×30мм, стальным червячным винтом и алюминиевым контактным наконечником	07-022	1	396,10	ЕВРО
Комплект зажима Piccolo специального, для электроэрозионных станков с длинной стальной зажимной штангой и силой зажима 4000Н , в корпусе из сплава бронзы и алюминия, с никелированным ключом, фиксационным винтом М8×30мм, стальным червячным винтом и алюминиевым контактным наконечником	07-023	1	422,75	ЕВРО
Комплект зажима Piccolo для сверлильных и фрезерных станков с короткой стальной зажимной штангой и силой зажима 6500Н , в корпусе из сплава бронзы и алюминия, с никелированным ключом, фиксационным винтом М8×30мм, стальным червячным винтом и алюминиевым контактным наконечником	07-020	1	375,56	ЕВРО
Комплект зажима Piccolo для сверлильных и фрезерных станков с длинной стальной зажимной штангой и силой зажима 4200Н , в корпусе из сплава бронзы и алюминия, с никелированным ключом, фиксационным винтом М8×30мм, стальным червячным винтом и алюминиевым контактным наконечником	07-025	1	400,21	ЕВРО
Набор в удобном эргономичном кейсе из двух полных комплектов зажимов Piccolo для сверлильных и фрезерных станков с короткой стальной зажимной штангой и силой зажима 6500Н , в корпусе из сплава бронзы и алюминия, с никелированным ключом, фиксационным винтом М8×30мм, стальным червячным винтом и алюминиевым контактным наконечником. Дополнительно к этому 1 длинная стальная зажимная штанга, 2	07-100	1	1141,02	

алюминиевые подставки,комплект из 4-х контактных наконечников,4 винта М8, 6 Т-гаек с резьбой М8 для закрепления в пазах (по две каждого для паза 12,14,16 мм)				
Запасные части и принадлежности по отдельности:				
Никелированный затяжной ключ	07-180	1	28,73	ЕВРО
Фиксационный винт М8×30мм	07-720	1	6,99	ЕВРО
Фиксационный винт М10×35мм	07-730	1	24,62	ЕВРО
Фиксационный винт М12×35мм	07-735	1	27,72	ЕВРО
Алюминиевая подставка,высота 60 мм	07-030	1	121,10	ЕВРО
Система сдвига зажима в сторону от заготовки,полный комплект	09-456	1	519,87	ЕВРО
Отдельно:Шлифованный рельс с ограничителем и винтом (часть системы сдвига зажима в сторону от заготовки)	05-150	1	414,54	ЕВРО
Отдельно:Суппорт с винтом(часть системы сдвига зажима в сторону от заготовки)	09-195	1	131,48	ЕВРО
Длинная стальная зажимная штанга	05-140	1	108,76	ЕВРО
Контактный наконечник(стандарт)	05-565	1	14,78	ЕВРО
Контактный наконечник,комплект из 5 штук	06-152	5	63,65	ЕВРО
Комплект из 4-х контактных наконечников различной формы	06-150	4	90,30	ЕВРО
Контактный наконечник продольный	06-802	1	24,62	ЕВРО
Контактный наконечник поперечный	06-803	1	24,62	ЕВРО
Контактный наконечник V-образный,продольный	06-804	1	24,62	ЕВРО
Контактный наконечник V-образный,поперечный	06-805	1	24,62	ЕВРО
Т-гайка М8 для паза 10 мм	90-050	1	3,82	ЕВРО
Т-гайка М8 для паза 12 мм	90-055	1	6,40	ЕВРО
Т-гайка М8 для паза 14 мм	90-060	1	7,09	ЕВРО
Т-гайка М8 для паза 16 мм	90-065	1	11,41	ЕВРО
Т-гайка М8 для паза 18 мм	90-070	1	14,79	ЕВРО
Т-гайка М10 для паза 12 мм	90-100	1	4,00	ЕВРО
Т-гайка М10 для паза 14 мм	90-105	1	7,09	ЕВРО
Т-гайка М10 для паза 16 мм	90-110	1	10,75	ЕВРО
Т-гайка М10 для паза 18 мм	90-115	1	12,39	ЕВРО
Т-гайка М10 для паза 20 мм	90-120	1	18,79	ЕВРО
Т-гайка М10 для паза 22 мм	90-125	1	19,75	ЕВРО
Т-гайка М10 для паза 24 мм	90-130	1	26,31	ЕВРО
Т-гайка М10 для паза 28 мм	90-135	1	30,07	ЕВРО
Т-гайка М12 для паза 14 мм	90-150	1	6,71	ЕВРО
Т-гайка М12 для паза 16 мм	90-155	1	8,35	ЕВРО
Т-гайка М12 для паза 18 мм	90-160	1	11,14	ЕВРО
Т-гайка М12 для паза 20 мм	90-165	1	18,79	ЕВРО

Т-гайка М12 для паза 22 мм	90-170	1	19,75	ЕВРО
Т-гайка М12 для паза 24 мм	90-175	1	26,31	ЕВРО
Т-гайка М12 для паза 28 мм	90-180	1	30,07	ЕВРО

Срок поставки комплекта прижимной оснастки составляет не более 15 рабочих дней.

Схема оплаты комплекта прижимной оснастки подразумевает аванс в 50% на момент размещения заказа и доплату 50% по факту приемки на территории покупателя и проверки по комплектности, качеству и количеству.

Доставка со склада ИТЦ «Сабтилит» осуществляется силами логистической компании ИТЦ «Сабтилит», либо одной из выбранных покупателем транспортных компаний с обязательным страхованием груза от повреждений и утраты, а также возможен самовывоз.

Гарантия качества прижимной оснастки и соответствие рабочих характеристик предоставляется ИТЦ «Сабтилит», ровно, как и производителем.

С Уважением к Вам, Петров Дмитрий

